

# Det nye Billard Uddannelse Fyn i Bristol Odense indbyder til kurser



Som et led i det samarbejde, der er indgået med DDBU indbyder  
Bristol Odense til instruktion

## Kursus 1

### Begynderinstruktion

Er du ny billardspiller. Har du et snit mellem 0-5. Så er tilbuddet her  
Tirsdag den 14. oktober kl. 18.00 - 21.00 i Bristol Odenses lokaler

**Instruktører:** Brian Nielsen/Johnny Hansen

**Pris:** 100,- kr. Betales ved ankomst

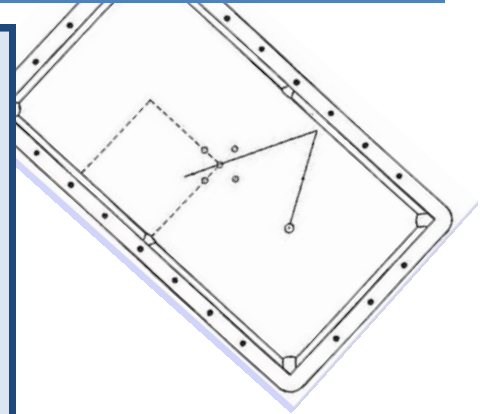

## Kursus 2

### Instruktion for let øvede. Snit 5-10

Hvad skal jeg træne ? Hvordan bliver jeg dygtigere?

Træningstilrettelæggelse. Træningsøvelser. Pindespil. Stødteknik

Tirsdag den 28. oktober kl. 18.00– 21.00 i Bristol Odenses lokaler

**Instruktører:** Brian Nielsen/Johnny Hansen

**Pris:** 100,- kr. Betales ved ankomst

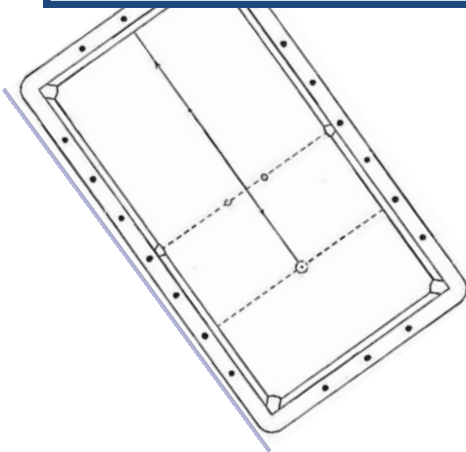

### Tilmelding til kurserne:

**Kursus 1:** Senest den 7. oktober

**Kursus 2:** Senest den 21. oktober

Tilmelding på e-mail til: [leif@events.dk](mailto:leif@events.dk)

